

技术要求:

- 1、加高件表面使用烤漆工艺进行处理，确保表面漆膜均匀，色彩饱满，且表面平整光滑，色彩必须与现有过滤罐颜色一致，不允许出现色差；
- 2、厂家现场确认加工尺寸，确保安装匹配；
- 3、加高件上下法兰开密封圈槽，密封槽需与公司现有标准尺寸统一；
- 4、表面焊缝要打磨干净、平整、不允许表面有凸包凹坑存在；
- 5、所有尖锐表面一律倒角处理，不允许有倒刺存在；
- 6、过滤罐加高件运行过程中能承受 $\geq 1\text{Mpa}$ 压力，形状不变形。
- 7、需提供配套密封圈、24个长75mm的螺丝、螺帽、垫片。

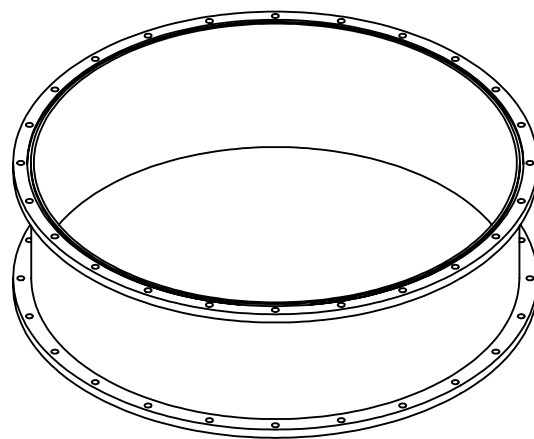

零件名称	过滤罐加高筒体	理化指标	II	绘制:	卡司木	2024-9-24
		灰分		审核:		
材质	碳钢(Q235)	版本	A0	审批:		
		比例	1:1			
图号		修改履历				
未标注公差按GB1804-M制造						